

N^o 728.288

Internationale Klassificatie :
B 60 f
Octrooi ter inzage gelegd op :
16-7-1969

MINISTERIE VAN ECONOMISCHE ZAKEN

UITVINDINGSOCTROOI

De Minister van Economische Zaken :

*Gezien de octrooiwet van 24 mei 1854 :**Gezien het Unieoverdrag tot bescherming van de nijverheidseigendom :*

Gezien het proces-verbaal op 12 februari 1969 te 15 uur 15
bij de Dienst voor de Nijverheidseigendom opgemaakt ;

BESLUIT :

Artikel 1. — Er wordt aan : ALES' AUTOMOBILBEDIJF N.V.
 Jonan de Wittstraat 152, Dordrecht (Nederland),
 vert. door de HR. J. & K. Bede te Brussel,

een uitvindingsoctrooi verleend voor : Autobedstee,

dewelke zij verklaart het voorwerp uitgemaakt te hebben van
 een octrooiaanvraag ingediend in Nederland op 20 maart 1968
 nr 68 03968.

**Artikel 2. — Dit octrooi wordt hem verleend zonder vooronderzoek, op zijn eigen
 verantwoording, zonder waarborg hetzij voor de wezenlijkheid, de nieuwigheid of de ver-
 diensten der uitvinding, hetzij voor de nauwkeurigheid der beschrijving, en onverminderd
 de rechten van derden.**

*Bij dit besluit moet het dubbel gevoegd blijven van de beschrijving en van de
 tekeningen der uitvinding, door de belanghebbende getekend, en tot staving van zijn
 octrooiaanvraag ingediend.*

Brussel, de 15 april 1969.

BIJ SPECIALE MACTHTIGING :

De Directeur-Generaal,

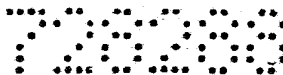

68 03968

AMES' AUTOMOBIELBEDRIJF N.V.

te Dordrecht.

(Nederland.)

"Autobedstee."

Internationale Overeenkomst : Nederlandse octrooiaanvraag n°
68 03968 ingediend op 20 maart 1968.

De uitvinding heeft betrekking op een autobedstee
voor een van minstens één deur of klep voorziene laadruijnte van
een auto, waarbij de klep in geopende toestand een losmaakbaar
tentzeil of dergelijke draagt, dat de geopende zijde van de auto-
bedstee kan afsluiten en waarbij de autobedstee is voorzien van
minstens een afsluitbare doorzichtige ventilatieopening.

Een dergelijke autobedstee is bekend uit de
Nederlandse octrooiaanvraag n° 292.678.

Een nadeel van een dergelijke autobedstee is
hierin gelegen dat de auto speciaal als slappgelegenheid is inge-
richt en derhalve duur is en een ingewikkelde bouw bezit. In te-
genstelling daarmede verschaft de uitvinding een autobedstee, die
in elke autolaadruijnte met minstens één achterdeur of achterklep

X



gemakkelijk en snel kan worden aangebracht of weggenomen.

Dit wordt volgens de uitvinding bereikt door een op de achterzijde van de auto aangebrachte uitneembare bodem, waarop een matras kan worden geplaatst.

De normaliter voor andere doeleinden gebruikte auto, zoals een bestelauto of stationcar, is zeer geschikt als kampeerinrichting en kan met een minimaal aantal goedkope middelen tot een dergelijke inrichting worden omgebouwd.

De uitvinding zal nader worden toegelicht aan de hand van bijgaande tekening.

- Figuur 1 toont een zijaanzicht van een auto, welke is voorzien van een bedstee volgens de uitvinding.

- Figuur 2 toont een achteraanzicht van de inrichting van figuur 1.

De achterzijde van de auto 1 wordt naar buiten verlengd door een uitneembare bodem 2, waarop matrassen 6 kunnen worden geplaatst. Deze bodem wordt met losse stangen 3 op de achterzijde van de auto bevestigd, waardoor de bodem op zijn plaats wordt gehouden.

Het geheel wordt aan de buitenzijde omsloten door de opengeplaatste klep of deur 4 van de auto te overtrekken met een eenvoudig te plaatsen en te verwijderen tentzeil 5 of dergelijke.

In de auto wordt deze ruimte begrensd door een op- en neerklapbare wand 7, zodat de slaapgelegenheid in de auto volkomen gescheiden is van de andere slaapgelegenheid in de auto.

In de linnen buitenoverkapping bevinden zich twee ritsluitingen 9 en 10, die zowel van binnenuit als van buitenuit geopend en gesloten kunnen worden.

In de achterklep bevindt zich ook een ventilatieopening 8 met vliegengaas, welke tevens afsluitbaar is.

De uitvinding maakt het mogelijk om aan de achter-



zijde van elke auto, bestelauto of stationcar, van welk type dan ook, die aan de achterzijde is voorzien van een laadklep of laaddeur binnen zeer korte tijd een demonteerbare en monteerbare autobedstee te bouwen.

De autobedstee wordt half in en half buiten de auto gebracht, waarbij de bestaande laadklep of laaddeur van de auto als versterkingsdeur wordt gebruikt. Door middel van een losse laadvloer die eventueel te bedekken is met een matras ontstaat de slaapruiimtevloer.

De achteroverkapping bestaat uit een kap van waterdichte stof met instapopening van binnen uit via een afsluitbare klep in de auto en van buitenuit via twee ritssluitingen, die zowel van binnen als van buiten uit te openen en te sluiten zijn.

Met de constructie volgens de uitvinding wordt op eenvoudige en snelle wijze een slaapplaats voor twee personen of een bergruimte verschaft.

- C O N C L U S I E S -

1.- Autobedstee voor een van minstens één deur of klep voorziene laadruiimte van een auto, waarbij de klep of deur in geopende toestand een losmaakbaar tentzeil of dergelijke draagt, dat de geopende zijde van de autobedstee kan afsluiten en waarbij de autobedstee is voorzien van minstens één afsluitbare doorzichtige ventilatieopening, gekenmerkt door een op de achterzijde van de auto aangebrachte uitneembare bodem, waarop een matras kan worden geplaatst.

2.- Autobedstee volgens conclusie 1, met het kenmerk, dat de bodem met losse stangen op de achterzijde van de wagen is bevestigd.

3.- Autobedstee volgens conclusie 1, met het kenmerk, dat de bedstee aan de binnenzijde van de auto kan worden afgesloten door een op- en neerklapbare wand.

72008

4.- Autobedstee volgens conclusie 1, met het
kenmerk, dat het tentzeil, dat de achterzijde van de auto kan
afsluiten, is voorzien van twee ritssluitingen, die zowel vanuit
de binnenzijde als vanuit de buitenzijde van de auto geopend
en gesloten kunnen worden.

5.- Autobedstee zoals aangegeven in de beschrij-
ving en/of afgebeeld in de tekening.

Brussel, den 12 FEV. 1969

Vr. Pr. AMES' AUTOMOBIELEBEDRIJF N.V.

Pr. Pr. CABINET BEDE.
Jacques en Michel BEDE.

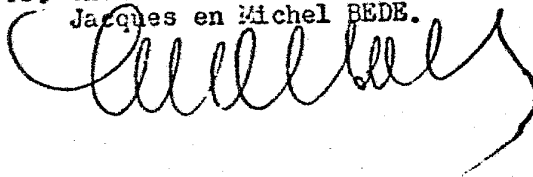

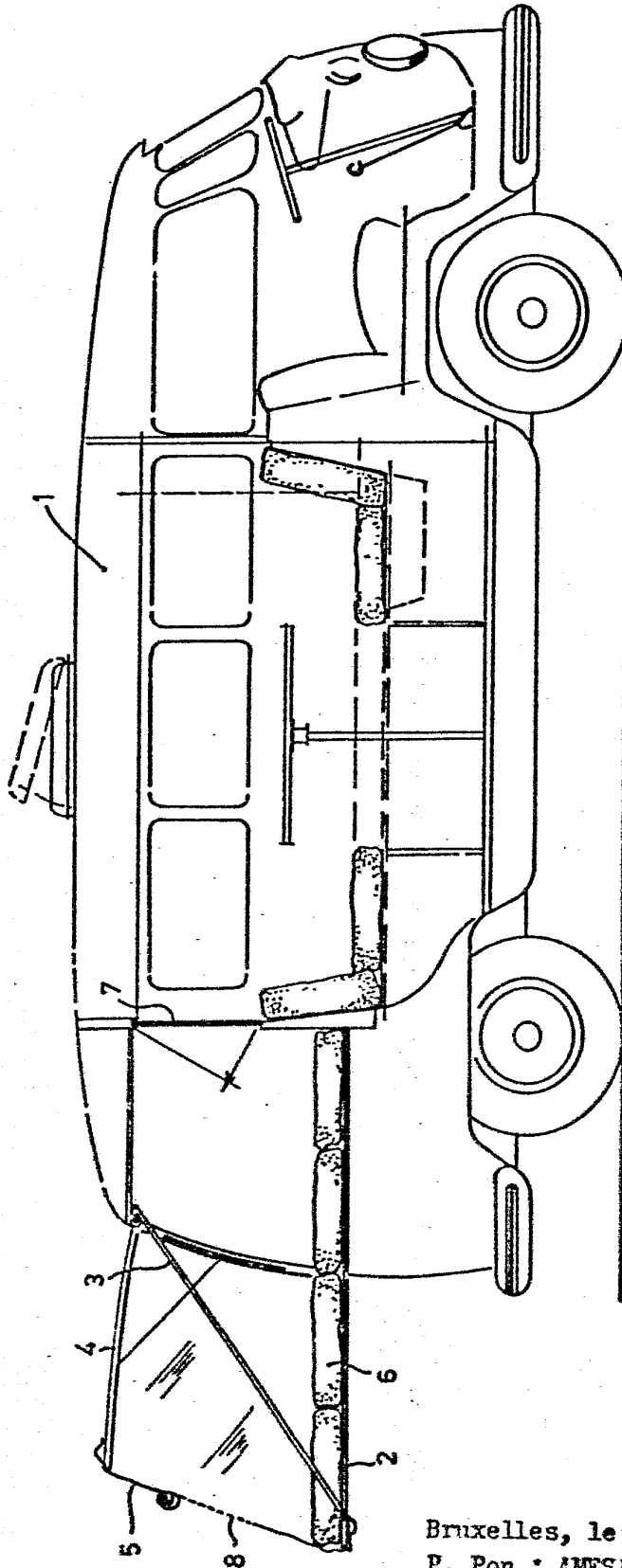
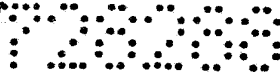

FIG.1

12 FEV. 1969

Bruxelles, le

P. Pon : AMES* AUTOMOBIELBEDRIJF N.V.

P. Pon : CABINET BEDE J. et M. BELE

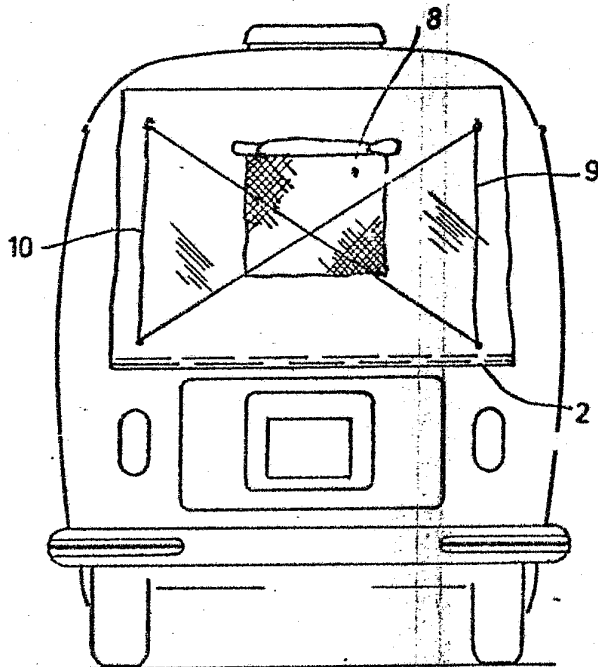

FIG. 2

12 FEV. 1969

Bruxelles, le

P. Pon : AMES · AUTOMOBIELBEDRIJF N .V.

P. Pon : CABINET BEDE, J. et M. BEDE